

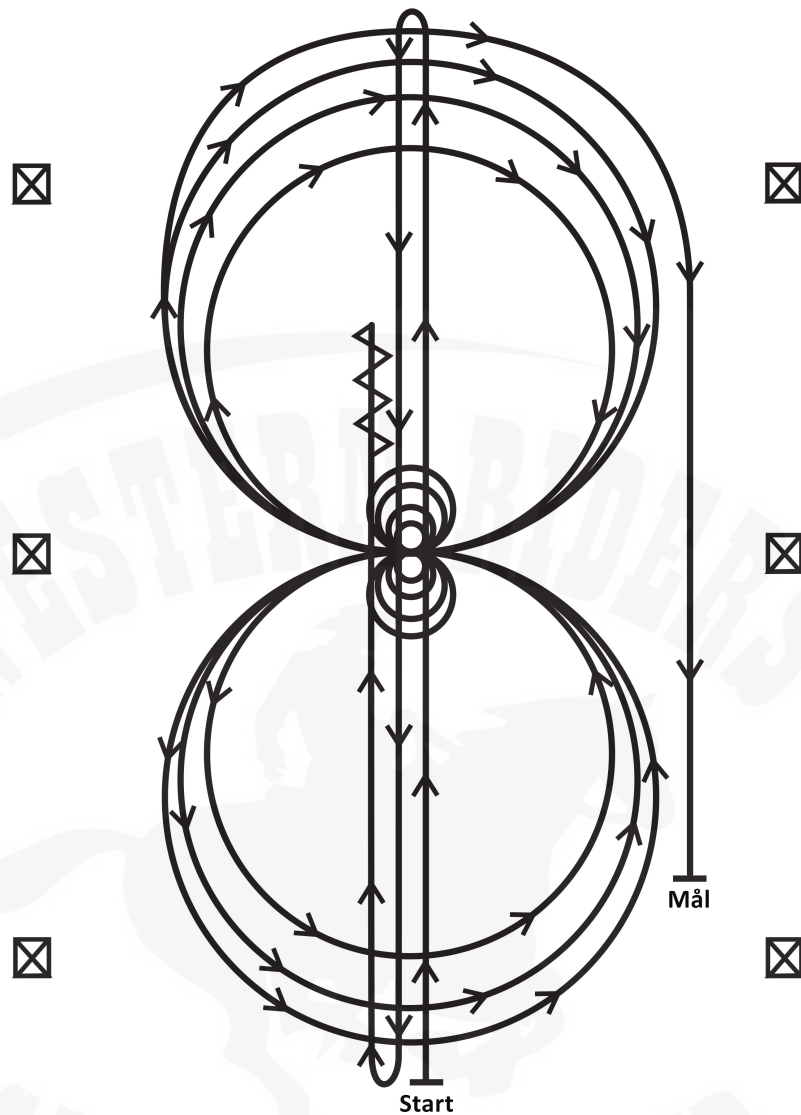

# Reining - Mönster 7

## Open

AQHA  
AMERICAN QUARTER  
HORSE ASSOCIATION



Man får rida i skritt eller jogg till banans startpunkt. Hästen måste skritta eller göra halt för att visa var mönstret börjar.

1. Rundown till bortre änden av banan förbi slutmarkeringen och gör en rollback till vänster utan att stanna till.
2. Rundown tillbaka förbi slutmarkeringen och gör en rollback till höger utan att stanna till.
3. Galoppera förbi mittmarkeringen och gör ett slidingstop. Backa upp till mitten eller minst tre meter, Stanna till.
4. Gör 4 spin till höger. Stanna till.
5. Gör 4  $\frac{1}{4}$  spin till vänster så att hästen är vänd mot vänster sida av banan. Stanna till.
6. Fatta höger galopp och rid 3 cirklar till höger, de två första stora och snabba, den tredje cirkeln liten och långsam. Byt galopp på mitten av banan.
7. Gör 3 cirklar till vänster, de två första stora och snabba, den tredje cirkeln liten och långsam. Byt galopp på mitten av banan.
8. Påbörja en stor cirkel åt höger, men fullfölj inte, utan galoppera rakt upp längs höger sida av banan förbi mitt markeringen, gör ett slidingstop minst sex meter från väggen eller staketet.

Stanna till för att visa att mönstret är avslutat.